

AR CONDICIONADO TIPO CASSETE MANUAL DE OPERAÇÃO E INSTALAÇÃO

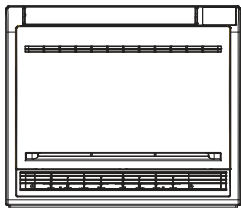

AF25S2SD1FA
AF35S2SD1FA
AF42S2SD1FA
AF25S2SD1FA (H)
AF35S2SD1FA (H)
AF42S2SD1FA (H)
AF25S2SD1FA (D)
AF35S2SD1FA (D)
AF42S2SD1FA (D)



Conteúdos

Precaução	5
Precauções de segurança	10
Manual de Operação do Controle Remoto.....	11
Funções especiais e instruções relevantes.....	13
Solução de problemas	14
Informações úteis ao cliente	16
Manutenção.....	17
Processo de instalação	18
Funcionamento	24

Português

- Este produto só deve ser instalado ou reparado por pessoal técnico qualificado. Por favor, leia este manual cuidadosamente antes da instalação. Este dispositivo utiliza R32. Guarde este manual para referência futura.

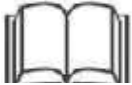

	<p>Leia atentamente as precauções contidas neste manual antes de utilizar a unidade.</p>		<p>Este dispositivo é enchido com R32.</p>
	<p>Indicador de serviço, Leia o manual técnico</p>		<p>Leia o manual do operador</p>

Guarde este manual onde o operador possa encontrá-lo facilmente.

ADVERTÊNCIA

- Não acelere o processo de descongelamento ou limpe usando os equipamentos, além daqueles recomendados pelo fabricante.
- O aparelho deve ser armazenado em uma sala sem operação contínua de fontes de ignição (por exemplo: chama aberta, um aparelho a gás operacional ou um aquecedor elétrico operacional).
- Não fure ou queime.
- Esteja ciente de que os refrigerantes não podem conter nenhum odor.
- Caso o cabo da fonte de alimentação esteja danificado, ele deve ser substituído pelo fabricante, seu agente de serviço ou pessoas com qualificação similar, a fim de evitar os riscos
- Este aparelho pode ser utilizado por crianças com idade igual ou superior a 8 anos e por pessoas com limitações físicas, sensoriais ou mentais, ou com pouca experiência e conhecimentos, desde que sejam supervisionadas ou tenham recebido instruções sobre a utilização segura do aparelho e compreendam os perigos envolvidos. As crianças não devem brincar com o aparelho. Limpeza e manutenção de usuário não deve ser feita por crianças sem supervisão.
- O método de fiação deve estar de acordo com o padrão de fiação local
- Todos os cabos precisam de ter o certificado europeu de autenticação. No processo de instalação, quando os cabos de conexão se soltarem, certifique-se de que o fio de aterramento seja o último quebrado. O disjuntor à prova de explosão do a condicionado deve ser do tipo de comutador de todos os pólos. A distância entre os dois contatos não deve ser inferior a 3 mm. Tais dispositivos para desconexão devem ser integrados na fiação
- Certifique-se de que a instalação é realizada por profissionais de acordo com os regulamentos locais de cabeament
- Certifique-se de que a conexão do terra esteja correta e confiável
- Um disjuntor à prova de explosão deve ser instalado.
- Não use um refrigerante diferente do indicado no dispositivo externo R32 durante a instalação, movimentação ou reparo. O uso de outros refrigerantes pode causar problemas ou danos ao dispositivo e provocar ferimentos pessoais.
- A instalação e manutenção deste produto deve ser implementada por pessoal profissional treinado e qualificado pela organizações nacionais de treinamento, credenciada para ensinar as normas nacionais competentes que podem ser estipuladas pela legislação.
- Os conectores mecânicos usados em ambientes internos devem estar em conformidade com a ISO 14903. Quando os conectores mecânicos são reutilizados no interior, as peças de vedação devem ser renovadas. Quando as juntas abocardadas são reutilizadas dentro de casa, a parte abocardada deve ser re-fabricada.
- Este aparelho destina-se a ser utilizado por usuários experientes ou treinados nas oficinas, na indústria leve e nas fazendas, ou para uso comercial por pessoa responsável pela instalação
- Desconecte o aparelho de sua energia durante a operação e a substituição de peças

ADVERTÊNCIA

- Uma conexão brasada, soldada ou mecânica deve ser realizada antes da abertura das válvulas para permitir que o refrigerante flua entre as partes do sistema de refrigeração. Uma chave de depressão deve ser fornecida para evacuar o tubo de interconexão e/ou qualquer peça do sistema de refrigeração sem carga.
- A pressão de funcionamento máxima é de 4,3 MPa.
- Esta pressão máxima de funcionamento deve ser considerada ao conectar o dispositivo externo ao dispositivo interno.
- O refrigerante adequado para o dispositivo interno é R32 ou R410A. O dispositivo interno deve ser conectado somente ao dispositivo externo adequado para o mesmo refrigerante.
- Esta unidade é uma unidade parcial de condicionador de ar, que atende aos requisitos de unidade parcial no Padrão Internacional e deve ser conectada somente a outras unidades que tenham sido confirmadas como estando em conformidade com as exigências de unidade parcial correspondentes ao Padrão Internacional.
- O nível de pressão sonora ponderado (A) está abaixo de 70 dB.
- A carga e quantidade máxima de refrigerante (kg), bem como a área mínima (m²) da sala na qual o dispositivo interno será instalado, são especificadas na tabela da página 10
- A tubulação deve estar protegida contra danos físicos e, no caso de refrigerantes inflamáveis, não deve ser colocada em um espaço não ventilado, se o espaço for menor que o especificado na tabela na página 10
- A instalação da tubulação devem ser reduzidas ao mínimo.
- A exigência da conformidade com as regulamentações nacionais de gás deve ser observada.
- As conexões mecânicas devem ser acessíveis para manutenção.
- As operações de manuseamento, instalação, limpeza, manutenção e descarte de refrigerante devem ser estritamente realizadas de acordo com as especificações nas páginas a seguir .
- Advertência: Mantenha desbloqueadas quaisquer aberturas de ventilação necessárias sem obstrução.
- Aviso: A manutenção deve ser realizada somente como recomendada por esta instrução manual.

Haier

Haier Parque Industrial, Rua Qianwangang, Zona de Desenvolvimento de Eco-Tech, Qingdao 266555, Shandong, Republica Popular da China

CONFORMIDADE DOS REGULAMENTOS EUROPEUS PARA OS MODELOS

CE

Todos os produtos estão em conformidade com as seguintes disposições europeias:

- Diretiva de baixa tensão
- Compatibilidade eletromagnética

ROHS

Os produtos cumprem os requisitos da diretiva 2011/65 / EU do Parlamento Europeu e do Conselho sobre a Restrição do Uso de Certas Substâncias Perigosas em Equipamentos Elétricos e Eletrônicos (Diretiva RoHS UE)

WEEE

De acordo com a diretiva 2012/19 / EU do Parlamento Europeu, informamos ao consumidor sobre os requisitos de descarte dos produtos elétricos e eletrônicos.

REGRAS DE ELIMINAÇÃO:



Seu produto de ar condicionado está marcado com este símbolo. Isso significa que os produtos elétricos e eletrônicos não devem ser misturados com o lixo doméstico indiferenciado.

Não tente desmontar o sistema por conta própria: o desmantelamento do sistema de ar condicionado, o tratamento de refrigerante, óleo e outras peças devem ser realizados por um instalador qualificado de acordo com a legislação local e nacional. Os condicionadores de ar devem ser tratados numa instalação de tratamento especializada para fins de reutilização, reciclagem e recuperação. A garantia de que este produto seja descartado corretamente irá ajudá-lo a evitar possíveis danos negativos ao meio ambiente e à saúde humana. Para obter mais informações, entre em contato com o instalador ou a autoridade local responsável para obter mais informações. A bateria deve ser removida e descartada separadamente de acordo com as leis e regulamentos locais em vigor

INFORMAÇÃO IMPORTANTE RELATIVA AO REFRIGERANTE UTILIZADO

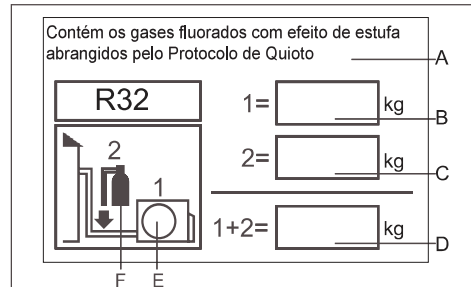

Este produto contém os gases fluorados de efeito estufa abrangidos pelo Protocolo de Quioto. Não ventile o gás para a atmosfera. Tipo de refrigerante: R32

GWP: 675

GWP = sobre o assunto do potencial de aquecimento global, por favor preencha o formulário com tinta indelével,

- 1 - a carga refrigerante de fábrica do produto
- 2- a quantidade adicional de refrigerante carregada no campo e
- 1 + 2 a carga total de refrigerante

No rótulo de carga de refrigerante fornecido com o produto. A etiqueta preenchida deve ser colada na proximidade do produto da porta de carregamento (por exemplo, no interior da tampa de parada).

A - contém os gases fluorados de efeito estufa abrangidos pelo Protocolo de Quioto

B - Carga de refrigerante de fábrica do produto: consulte a placa de identificação do dispositivo

C - Quantidade adicional de refrigerante carregada no campo

D - carga total de refrigerante

E - dispositivo ao ar livre

F - cilindro de refrigerante e coletor para carregamento

⚠️ ADVERTÊNCIA

Em caso de danos no cabo de alimentação, o cabo deve ser substituído pelo fabricante, seu agente de serviço ou pessoas com as mesmas qualificações, a fim de evitar risco

Este aparelho não é projetado para uso por pessoas (incluindo crianças) com capacidades físicas, sensoriais ou mentais limitadas ou que não tenham experiência e conhecimento, exceto se forem supervisionadas ou instruídas em relação ao seu uso por uma pessoa responsável por sua segurança.

As crianças devem ser vigiadas para garantir que não brinquem com o aparelho.

Este aparelho pode ser utilizado por crianças com idade igual ou superior a 8 anos e por pessoas com capacidades mentais, sensoriais e físicas reduzidas ou sem experiência e conhecimento caso lhes sejam fornecidas instruções e supervisão relativas à utilização do aparelho de modo seguro e caso compreendam os perigos envolvidos. As crianças não devem brincar com o aparelho. A limpeza e a manutenção de usuário não devem ser feitas por crianças sem supervisão.

Os aparelhos não devem ser operados por meio de um temporizador externo ou de um sistema de controle remoto separado.

Mantenha o aparelho e o respetivo cabo fora do alcance de crianças com menos de 8 anos.

Precaução

Eliminação do Ar Condicionado Antigo

Antes de descartar um condicionador de ar antigo que deixou de ser utilizado, certifique-se de que o mesmo está inoperante e seguro. Desligue o Ar Condicionado para evitar o risco de acidente com crianças.

Deve estar informado que o Ar Condicionado contém refrigerantes os quais requerem uma especial e especializada remoção. Os materiais de valor contidos em um condicionador de ar podem ser reciclados. Contacte o centro de reciclagem da sua zona para uma remoção adequada do seu antigo ar condicionado e contacte as autoridades locais ou o seu fornecedor se tiver alguma questão. Por favor certifique-se que o tubo do seu ar condicionado não seja danificado antes de se carregado pelo centro do lixo, e contribua para uma chamada de atenção ambiental, insistindo em um método de eliminação adequado e antipoluição.

Descarte da embalagem do seu novo ar condicionado

Todos os materiais utilizados na embalagem do seu novo Ar Condicionado podem ser reciclados sem qualquer perigo para o ambiente.

A caixa de cartão pode ser reduzida em pequenos pedaços, que por sua vez podem ser colocados num recipiente próprio. O saco de embalagem é constituído por polietileno, e as almofadas de espuma de polietileno não contém hidrocarboneto fluorídrico.

Todos estes materiais valiosos podem ser adequadamente reciclados. Contacte o centro de reciclagem da sua zona para esse efeito.

Consulte as autoridades locais para obter o nome e o endereço dos centros de eliminação de resíduos e serviços de eliminação de resíduos de papel mais próximos da sua casa.

Instruções e avisos de segurança

Antes de ligar o ar condicionado, leia atentamente as informações fornecidas no Manual do Usuário. O Guia do Usuário contém observações muito importantes relativas à montagem, operação e manutenção do ar condicionado.

O fabricante não se responsabiliza por quaisquer danos que possam surgir devido à não observação das seguintes instruções.

- Ar condicionado avariado não deve ser posto a trabalhar. Em caso de dúvida, consulte o seu fornecedor
- A utilização do Ar Condicionado deve ser feita estritamente de acordo com as instruções do manual do utilizador.
- A instalação deve ser feita por profissionais. Não instale o dispositivo
- Para sua segurança, o Ar Condicionado deve ser montado apropriadamente de acordo com as especificações
- Lembre-se sempre de desconectar o ar condicionado antes de abrir a grelha de entrada. Sempre segure a ligação com firmeza e puxe-o para fora da tomada
- Todas as reparações eléctricas devem ser feitas por pessoal especializado. Reparações inadequadas podem resultarem maiores perigos para o utilizador do ar condicionado.

- Não danifique as partes do Ar Condicionado que transportam o refrigerante, perfurando os tubos com agrafos ou outras peças e amolgando-os. Se o refrigerante se libertar e o atingir nos olhos, pode provocar cegueira. Se o refrigerante se libertar e o atingir no solhos, pode provocar lesões oculares graves.
- Não obstrua nem cubra a grelha de ventilação do Ar Condicionado. Não introduza os dedos ou outros objectos dentro das persianas de entrada/saída.
- Não deixe as crianças brincarem com o Ar Condicionado. Em nenhum caso as deixe sentarem-se na unidade exterior. Quando a unidade interna é ligada, o PCB testará se o motor de giro está funcionando em bom estado e, então, o motor do ventilador iniciará. Então deve-se esperar alguns segundos
- No modo de refrigeração, as abas irão balançar automaticamente para uma posição fixa com a finalidade de anti-condensação.
- Este aparelho não se destina a ser utilizado por pessoas (incluindo crianças) com capacidades físicas, sensoriais ou mentais reduzidas, ou com falta de experiência e conhecimentos, salvo se tiverem recebido supervisão ou instruções sobre o uso do aparelho por alguém responsável pela sua segurança.
- As crianças devem ser vigiadas para garantir que não brinquem com o aparelho.

Especificações

O circuito de refrigeração é considerado à prova de vazamentos.

Para todos os modelos neste manual, o método de desconexão e conexão de todos os pólos deve ser aplicado na fonte de alimentação. Tais meios de desconexão devem ser incorporados na fiação fixa.

Arrefecimento	Temperatura interior	max. DB/WB min. DB/WB	32/23°C 18/14°C
	Temperatura exterior	max. DB/WB min. DB/WB	46/26°C 10/6°C
Aquecimento	Temperatura interior	max. DB/WB min. DB/WB	27°C 15°C
	Temperatura exterior	max. DB/WB min. DB/WB	24/18°C -15°C

No caso de cabo de alimentação danificado, o cabo deve ser substituído pelo fabricante ou seu agente de serviços por uma pessoa com a mesma qualificação. Se o fusível na placa estiver quebrado, substitua-o pelo tipo de T 3.15A / 250VAC. O método de fiação deve estar de acordo com a norma de fiação local.

A bateria de resíduos deve ser descartada corretamente. O disjuntor de ar e o interruptor de alimentação devem ser instalados no local convenientemente acessível pelo usuário. A especificação do cabo de alimentação H05RN-F3G 4.0m². A especificação do cabo entre a unidade interior e a unidade exterior é H05RN-F4G 2.5mm².

Precaução

As obras de instalação de canalização devem ser reduzidas ao mínimo. As tubagens devem estar protegidas contra danos físicos e não devem ser instaladas num espaço não ventilado, se esse espaço for inferior a 1 m^2 (2 m^2).

- A conformidade com as regulamentações de gás nacionais deverá ser respeitada.
 - As conexões devem ser acessíveis para manutenção
- A área útil mínima do quarto: 2 m^2 .
- A quantidade máxima de carga de refrigerante: 1,7 kg.
 - Informações relacionadas ao manuseio, instalação, limpeza, manutenção e descarte de refrigerante.
 - advertência. Mantenha todas as aberturas para ventilação necessárias sem obstruções.
 - Aviso: A manutenção deve ser executada somente tal como recomendado pelo fabricante.

Áreas não ventiladas

- Advertência: O aparelho deve ser armazenado numa área bem ventilada onde o tamanho da sala corresponde à área da sala, conforme especificado para utilização.
- Advertência: O aparelho deve ser armazenado em uma sala sem continuidade operando as chamas abertas. (por exemplo: um aparelho de gás de operação ou um aquecedor elétrico de operação.)

Qualificação de trabalhadores

- Informações específicas a respeito da qualificação exigida do pessoal de trabalho para operações de manutenção, serviço e reparo.
- Advertência: Todo procedimento de trabalho que afete os dispositivos de segurança somente deve ser implementado por pessoas qualificadas. Os Exemplos para tais procedimentos de trabalho são os seguintes:
- Penetração no circuito de refrigeração.
- Abertura de componentes selados
- Abertura de recintos ventilados.

Informações PARA REPARAR APARELHOS

- Antes de começar a trabalhar em sistemas que contenham refrigerantes inflamáveis, são necessária
- verificações de segurança para garantir que o risco de ignição seja minimizado.
- Todo o pessoal da manutenção e outros que trabalhem na área local devem ser instruídos sobre a natureza do trabalho que está a ser realizado.

O trabalho em espaços confinados deve ser evitado.

- área ao redor do espaço de trabalho deve ser separada. Certifique-se que as condições dentro da área tenham sido tornadas seguras pelo controlo do material inflamável

Verifique a presença de refrigerante

- A área deve ser verificada com um detetor de refrigerante apropriado antes e durante o trabalho. Certifique-se que o equipamento de deteção de fugas que está a ser usado é adequado para uso com refrigerantes inflamáveis, ou seja, sem faíscas, adequadamente selados ou intrinsecamente seguros

Presença de extintor de incêndio

- Se houver algum trabalho a quente, o equipamento apropriado para extinção de incêndio deve estar disponível. Tenha um pó seco ou um extintor de CO_2 adjacente à área de carga.

Nenhuma fonte de ignição

- Todas as possíveis fontes de ignição, incluindo a fumar cigarros, devem ser mantidas suficientemente distantes do local de instalação, reparação, remoção e eliminação. Antes do trabalho, a área ao redor do equipamento deve ser verificada para garantir que não haja riscos inflamáveis ou riscos de ignição. Os sinais de "Não fumar" devem ser exibidos.

Área ventilada

- Certifique-se que a área esteja ao ar livre ou que seja adequadamente ventilada antes de entrar no sistema ou realizar qualquer trabalho a quente. Um grau de ventilação deve continuar durante o período em que o trabalho é realizado. A ventilação deve dispersar com segurança qualquer refrigerante libertado e de preferência expulsá-lo externamente para a atmosfera.

Verificações ao equipamento de refrigeração

- Quando os componentes elétricos estão a ser trocados, eles devem ser adequados para a finalidade e para as especificações corretas. Em todos os momentos, as diretrizes de manutenção e de serviço.
- fabricante devem ser seguidas. Em caso de dúvida, consulte o departamento técnico do fabricante para assistência. As seguintes verificações devem ser aplicadas às instalações
- O tamanho da carga está de acordo com o tamanho da sala dentro do qual as peças contendo refrigerante estão instaladas
- As máquinas e saídas de ventilação estão a operar adequadamente e não estão obstruídas ;
- Se um circuito de refrigeração indireto estiver a ser usado, o circuito secundário deve ser verificado quanto à presença de refrigerante
- A marcação no equipamento continua a ser visível e legível. As marcas e os sinais que estão ilegíveis devem ser corrigidos
- O tubo ou os componentes de refrigeração estão instalados numa posição em que é improvável que sejam expostos a qualquer substância que possa corroer os componentes contendo o refrigerante, a menos que os componentes sejam construídos de materiais inerentemente resistentes a serem corroídos ou que sejam adequadamente protegidos contra a corrosão.

Verificações aos dispositivos elétricos

- A reparação e a manutenção de componentes elétricos devem incluir verificações de segurança iniciais e procedimentos de inspeção de componentes. Se houver uma falha que possa comprometer a segurança, então nenhuma alimentação elétrica deve ser conectada ao circuito até que seja tratada satisfatoriamente. Se a falha não puder ser corrigida imediatamente, mas é necessário continuar a operação, deve ser utilizada uma solução temporária adequada. Isso deve ser reportado ao proprietário do equipamento para que todas as partes sejam avisadas.
- As verificações de segurança iniciais devem incluir
 - que os capacitadores são descarregados: isto deve ser feito de forma segura para evitar a possibilidade de incandescência
 - que não há componentes elétricos ativos e que a cablagem é exposta ao carregar, recuperar ou ao purgar o sistema
 - que existe continuidade de ligação à terra.

Precaução

REPARAÇÕES NOS COMPONENTES SELADOS

- Durante a reparação dos componentes selados, todos os suprimentos elétricos devem ser desconectados do equipamento em que se está a trabalhar antes de qualquer remoção de tampas seladas, etc. Se for absolutamente necessário ter uma alimentação elétrica no equipamento durante a manutenção, então uma forma de permanente de deteção de fugas deve estar localizada no ponto mais crítico para alertar para uma situação potencialmente perigosa.
- Deve ser dada especial atenção ao seguinte para garantir que, ao trabalhar em componentes elétricos, a caixa não seja alterada de forma que o nível de proteção seja afetado.
- Isto deve incluir danos nos cabos, número excessivo de conexões, terminais não feitos segundo a
- especificação original, danos nas vedações, encaixe incorreto das prensa-estopas, etc.

Certifique-se que o aparelho esteja montado de forma segura.

- Certifique-se que os vedantes ou os materiais de vedação não se degradaram de modo a que não sirvam mais para evitar a entrada de atmosferas inflamáveis. As peças de reposição devem estar de acordo com as especificações do fabricante.
- **REPARAÇÃO PARA COMPONENTES INTRINSECAMENTE SEGUROS** Não aplique nenhuma carga permanente de indução ou capacitância no circuito sem garantir que isso não exceda a tensão e a corrente permitidas para o equipamento em uso.
- Os componentes intrinsecamente seguros são os únicos tipos em que se pode trabalhar enquanto vivem na presença de uma atmosfera inflamável. Substitua os componentes apenas por peças especificadas pelo fabricante. Outras peças podem resultar na ignição do refrigerante na atmosfera de uma fuga.

CABLAGEM

- Verifique se a cablagem não está sujeita ao desgaste, à corrosão, à pressão excessiva, à vibração, às bordas afiadas ou quaisquer outros efeitos ambientais adversos. A verificação também deve levar em conta os efeitos do envelhecimento ou da vibração contínua de fontes como compressores ou ventiladores.

DETECÇÃO DE REFRIGERANTES INFLAMÁVEIS

Remoção e evacuação

- A carga de refrigerante deve ser recuperada para os cilindros de recuperação corretos. O sistema deve ser "lavado a jacta" com OFN / NLO para tornar a unidade segura. Este processo pode necessitar de ser repetido várias vezes.
- O ar comprimido ou o oxigénio não deve ser usado para purgar os sistemas de refrigerante.
- A lavagem a jato deve ser conseguida quebrando o vácuo no sistema com OFN / NLO e continuando a encher até que a pressão de trabalho seja alcançada, depois ventilar para a atmosfera e, finalmente, puxando para baixo para um vácuo. Este processo deve ser repetido até que não haja refrigerante dentro do sistema. Quando a carga de OFN / NLO final é utilizada, o sistema deve ser ventilado para a pressão atmosférica para permitir que o trabalho ocorra.

- Certifique-se que a saída para a bomba de vácuo não esteja próxima de fontes de ignição e que há ventilação disponível.

PROCEDIMENTOS DE CARGA

- Certifique-se de que a contaminação de diferentes refrigerantes não ocorre quando se utiliza equipamento de carga. As manguueiras ou os tubos devem ser tão curtos quanto possível para minimizar a quantidade de refrigerante contida neles
- Os cilindros devem ser mantidos na vertical.
- Certifique-se que o sistema de refrigeração esteja ligado à terra antes de carregar o sistema com o refrigerante.
- Rotule o sistema quando o carregamento estiver completo (se já não estiver rotulado).
- Devem ser tomados cuidados extremos para não encher em demasia o sistema de refrigeração. Antes de recarregar o sistema, o mesmo deve ser testado por pressão
- Com o gás de purga apropriado. O sistema deve ser testado por fuga após a conclusão do carregamento, mas antes da entrada em funcionamento. Um teste de fuga de seguimento deve ser realizado antes de sair do local.

SAÍDA DE FUNCIONAMENTO

- Antes de realizar este procedimento, é essencial que o técnico esteja completamente familiarizado com o equipamento e todos os seus detalhes.
- Antes da tarefa ser realizada, uma amostra de óleo e de refrigerante deve ser tirada em caso da análise ser necessária antes da reutilização do refrigerante recuperado.
- É essencial que a energia elétrica esteja disponível antes que a tarefa seja iniciada.
- Familiarize-se com o equipamento e com o seu funcionamento.
- Isole o sistema eletricamente.
- Antes de tentar o procedimento, certifique-se que
 - O equipamento de manuseamento mecânico está disponível, se for preciso, para o manuseamento de cilindros de refrigerante
 - Todo o equipamento de proteção pessoal está disponível e está a ser usado corretamente
 - O processo de recuperação é supervisionado em todos os momentos por uma pessoa competente
 - Os equipamentos de recuperação e os cilindros estão em conformidade com os padrões apropriados.
- Bombeie o sistema de refrigeração, se possível.
- Se um vácuo não for possível, faça um coletor para que o refrigerante possa ser removido de várias partes do sistema.
- Certifique-se que o cilindro esteja situado na balança antes da recuperação ter lugar.
- Inicie a máquina de recuperação e opere de acordo com as instruções do fabricante.
- Não encha em demasia os cilindros. (Não mais de 80 % de carga líquida em volume).
- Não exceda a pressão máxima de trabalho do cilindro, mesmo temporariamente.
- Quando os cilindros foram enchidos corretamente e o processo foi concluído, certifique-se de que os cilindros e o equipamento são removidos do local prontamente e todas as válvulas de isolamento no equipamento estão fechadas.
- O refrigerante recuperado não deve ser carregado noutra sistema de refrigeração, a menos que tenha sido limpo e verificado

Precaução

ROTULAGEM

- O equipamento deve ser rotulado indicando que foi tirado de serviço e esvaziado de refrigerante. O rótulo deve ser datado e assinado.
- Certifique-se que existam rótulos no equipamento que indica que o equipamento contém refrigerante inflamável

RECUPERAÇÃO

- Ao transferir o refrigerante para os cilindros, assegure-se que apenas sejam utilizados cilindros apropriados de recuperação de refrigerante.
- Certifique-se que o número correto de cilindros para reter a carga total do sistema esteja disponível. Todos os cilindros a serem utilizados são designados para o refrigerante recuperado e marcados para esse refrigerante (isto é, cilindros especiais para recuperação de refrigerante).
- Os cilindros devem estar completos com válvula de alívio de pressão e válvulas de corte associadas em boas condições de funcionamento. Os cilindros de recuperação vazios são evacuados e, se possível, arrefecidos antes da recuperação ocorrer.
- O equipamento de recuperação deve estar em bom estado de funcionamento com um conjunto de instruções relativas ao equipamento que está à mão e deve ser adequado para a recuperação de todos os refrigerantes apropriados.

- Um conjunto de balanças calibradas deve estar disponível e em boas condições de funcionamento. As mangueiras devem ser de um conjunto completo com acoplamentos de desconexão sem vazamentos e em boas condições de operação.
- Com a ajuda da máquina de recuperação, verifique se o ar condicionado está em boas condições de funcionamento, e se foi adequadamente mantida e se qualquer componente elétrico associado está selado de modo a evitar a ignição no caso de uma libertação de refrigerante.
- O refrigerante recuperado deve ser devolvido ao fornecedor de refrigerante no cilindro de recuperação correto, e a respectiva nota de transferência de resíduos deve ser organizada. Não misture refrigerantes em equipamentos de recuperação e especialmente em cilindros.
- Se os compressores ou óleos do compressor tiverem que ser removidos, certifique-se de que eles foram evacuados a um nível aceitável, de modo a garantir que o refrigerante inflamável não permaneça no lubrificante. Os processos de evacuação devem ser executados antes do retorno do compressor aos fornecedores
- Somente aquecimento elétrico para o corpo do compressor deve ser empregado para acelerar este processo.

Precaução

Leia atentamente as informações seguintes para operar de uma maneira correta o ar condicionado. Abaixo estão listados três tipos de precauções de segurança e sugestões.

 **AVISO:** O não cumprimento das instruções durante as operações irá resultar em morte ou ferimentos graves.

 **CAUÇÃO:** Operações incorretas podem resultar em ferimentos ou danos à máquina.
Em alguns casos podem causar sérias consequências sérias..

 **INSTRUÇÕES:** Essas informações podem ajudar a garantir o funcionamento correto da máquina.

Símbolos usados nas ilustrações

 : Indica uma acção que deve ser evitada.

 : Indica que as instruções importantes devem ser seguidas.

 : Indica uma parte que deve ser aterrada.

 : Perigo de choque eléctrico. (Este símbolo é apresentado na etiqueta da unidade principal).

Certifique-se de estar em conformidade com as seguintes importantes precauções de segurança

- Após a leitura deste manual, entregue-o aos futuros usuários de ar condicionado
- É extremamente importante conservar este manual para consultas futuras e coloque o manual à disposição do usuário que irão realizar os reparos ou realocar o ar condicionado. Além disso, coloque este manual à disposição do novo usuário quando o usuário mudar de mãos.

Precaução

⚠ ADVERTÊNCIA

Por favor, entre em contato com a loja de vendas/serviços para obter ajuda na instalação.

Não tente instalar o ar condicionado por conta própria. A instalação inadequada poderá acarretar em vazamentos de água, choques elétricos e incêndio.

⚠ ADVERTÊNCIA

Se for detectada uma anormalidade, como cheiro a fósforo, pressione imediatamente o botão da parada de operação e entre em contato com a loja de vendas.

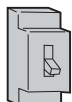

Desligar



EXECUÇÃO ESTRITA

Deve ser usada uma fonte de energia exclusiva com um disjuntor

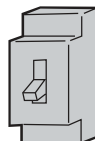

Verifique se a instalação adequada está em conformidade com os requisitos de segurança



EXECUÇÃO ESTRITA

Conecte completamente o cabo da fonte de alimentação à tomada



EXECUÇÃO ESTRITA

Aplique a tensão adequada



EXECUÇÃO ESTRITA

1. Não use o cabo da fonte de alimentação que esteja estendido ou conectado na metade
2. Não instale o ar-condicionado em um local onde haja perigo de exposição a vazamento de gás inflamável nos arredores
3. Não deixe o aparelho exposto ao vapor ou vapor de óleo.



PROIBIÇÃO

Não use o cabo de energia empacotado.

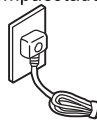

PROIBIÇÃO

Tome cuidado para não danificar o cabo da fonte de alimentação.

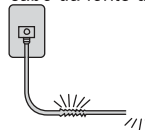

PROIBIÇÃO

Não insira os objetos na entrada ou saída de ar.



PROIBIÇÃO

Não inicie ou pare o funcionamento da unidade desconectando o cabo de poder e assim por diante..



PROIBIÇÃO

O fluxo de ar não deve ser dirigido para as pessoas, especialmente bebês ou idosos.



PROIBIÇÃO

Não tente reparar ou reconstruir sozinho.

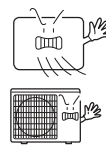

Ligue o cabo de terra.

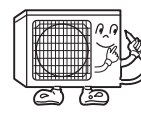

Aterramento

⚠ CUIDADO

Não use este ar condicionado para armazenar alimentos, trabalhos artísticos, equipamentos precisos, criação ou cultivo.



PROIBIÇÃO

Certifique-se que tenha ventilação na sala quando o aparelho de ar condicionado estiver funcionando ao mesmo tempo



EXECUÇÃO ESTRITA

Não opere o conjunto de interruptor com a mão molhada.

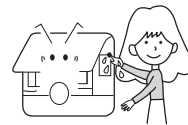

PROIBIÇÃO

Evite instalar o ar condicionado perto de uma lareira ou outro equipamento de aquecimento.



PROIBIÇÃO

Verifique se o suporte de instalação está em bom estado

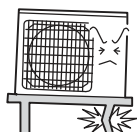

PROIBIÇÃO

Não deite água no interior de aparelho para limpeza

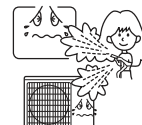

PROIBIÇÃO

Não coloque os animais ou as plantas no caminho direto do fluxo de a

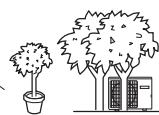

PROIBIÇÃO

Não suba ou coloque objetos pesados sobre o aparelho



PROIBIÇÃO

Não coloque vasos de flores ou recipientes com água em cima do Aparelho de Ar Condicionado.

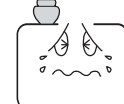

PROIBIÇÃO

Precaução

⚠ INSTRUÇÕES:

o Por favor, peça indicações ao seu distribuidor o especialista para instalar, os usuários nunca podem tentar sozinhos. Após a instalação, certifique-se de que as seguintes condições sejam satisfeitas.

⚠ AVISO:

Entre em contato com o revendedor para o trabalho de instalar-ar-condicionado
A instalação inadequada pode resultar em vazamento de água, choque elétrico ou incêndio.

⚠ CUIDADO:

- O ar-condicionado não pode ser instalado em ambientes com gases inflamáveis porque os gases inflamáveis na proximidades do ar-condicionado podem causar risco de incêndio.
- Está instalado o disjuntor com vazamento elétrico
- A ausência de disjuntor causará facilmente choque elétrico
- Ligue o fio de aterramento
O fio de terra não deve ser ligado com tubo de gás, tubo de água, pára-raios ou linha telefônica, e o aterramento incorreto pode causar um choque elétrico.



Aterramento

O tubo de descarga deve ser utilizado de forma correta, de modo a garantir uma descarga eficiente. O uso incorreto do tubo pode causar vazamentos de água.

[Localização]

- O ar condicionado deve estar instalado em locais bem ventilados e facilmente acessível Lugar acessível
- O condicionador de ar não deve ser conectado nos seguintes locais:
 - (a) Locais com óleos de máquinas ou outros vapores de óleo.
 - (b) À beira-mar com alto teor de sal no ar.
 - (c) Perto da fonte termal com alto teor de gases sulfurados.
 - (d) Área com flutuação frequente de tensão, por exemplo, fábrica, etc.
 - (e) Em veículos ou em navios.
 - (f) Cozinha com vapor de óleo pesado ou umidade.
 - (g) Perto da máquina que emite as ondas eletromagnéticas.
 - (h) Locais com ácido, vapores alcalinos, TV, rádio, aparelhos acústicos, etc. estão distantes pelo menos 1 m da unidade interna, unidade externa, fio da fonte de alimentação, fio d conexão, E tubos, caso contrário, as imagens podem ser perturbadas ou os ruídos sejam criados.

[Fiação]

O condicionador de ar deve ser equipado com um cabo de alimentação especial.

[Ruído operacional]

- Escolha de seguintes locais:
O local deve se de suportar o peso do ar-condicionado,, não aumente o ruído e a vibração de operação.
- Certi que-se de que o ar quente que sai da unidade e o ruído não perturbam os vizinhos.
Não deixe quaisquer obstáculos ao redor da tomada da unidade externa.

Precauções de segurança

• Precauções de Instalação

ADVERTÊNCIA!

- ★ A área do quarto na qual o ar condicionado de refrigerante R32 está instalado não pode ser menos da área mínima especificada na tabela abaixo, para evitar os possíveis problemas de segurança devido à concentração de refrigerante dentro do ambiente causada pelo vazamento de refrigerante de sistema de refrigeração da unidade interior.
- ★ Uma vez que a boca da corneta das linhas de ligação esteja presa, a qual não pode ser usada novamente (a tensão do ar pode ser afetada).
- ★ Um fio de ligador inteiro deve ser usado para a unidade interna / externa, conforme exigido nas especificações de operação d processo de instalação e instruções de operação.

Mínima Área de Quarto

Tipo	LFL kg/m ³	ho m	Massa Total Carregada/kg Mínima Área de Quarto/m ²						
			1,224	1,836	2,448	3,672	4,896	6,12	7,956
R32	0.306	0.6		29	51	116	206	321	543
		1.0		10	19	42	74	116	196
		1.8		3	6	13	23	36	60
		2.2		2	4	9	15	24	40

Peças e Funções

Vista Externa do Comando Remoto

Descrição da função do Comando Remoto
Este Comando Remoto é um Comando Remoto geral e algumas das funções são válidas segundo o modelo adaptável.

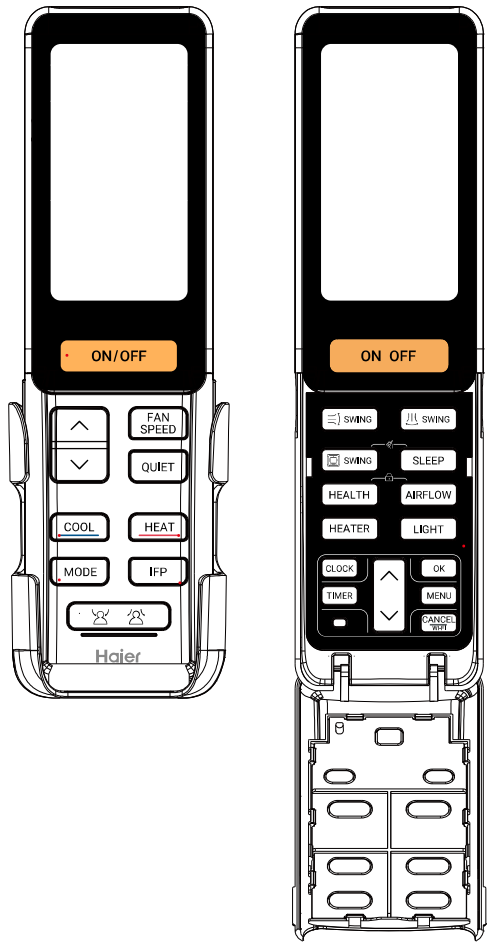

Descrição do funcionamento

1. Botão ON/OFF :

Ligar o aparelho: Prima o botão **ON/OFF** para ligar o aparelho.

Nota: o modo de operação inicial predefinido é AUTO e, de seguida, exibirá o modo antes de desligar.

Prima o botão **ON/OFF** novamente para desligar o aparelho.

2. Botão temperatura +/-:

(1) Este botão não funciona no modo VENTONHA;

(2) Prima o botão  uma vez, a temperatura aumentará ou diminuirá 0,5 °C; premindo e mantendo premido o botão fará com que a temperatura mude rapidamente.

Prima o botão  uma vez, a temperatura aumentará ou diminuirá 0,5 °C; premindo e mantendo premido o botão fará com que a temperatura mude rapidamente.

3. Botão FAN SPEED:

Prima o botão , a sequência do ciclo é a seguinte:

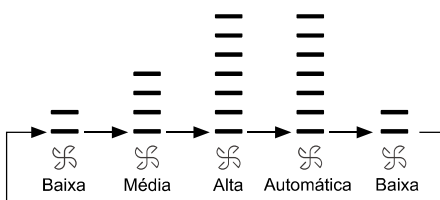

4. QUIET

Prima o botão **QUIET**, o visor do comando exibirá "Q". A velocidade da ventoinha na função Quiet é a velocidade automática da ventoinha, contudo, a velocidade específica da ventoinha no modo automático depende do aparelho interior.

Nota: esta função é válida no modo COOL e HEAT.

5. COOL/ HEAT

Prima o botão **COOL** e o botão **HEAT** para executar o modo COOL e o modo HEAT.



6. MODE

Prima o botão **MODE** uma vez, a sequência do ciclo é a seguinte:



7. IFP/

(1) Prima o botão **IFP** aparece "IFP" no visor, a função IFP está ativada, e prima o botão **IFP** novamente para cancelá-la.

(2) Prima o botão , aparece , que expressa a seguir; prima-o novamente, aparece , que expressa a evadir.

Prima-o uma terceira vez para cancelar esta função.

(3) O ângulo do fluxo de ar ajustar-se-á automaticamente consoante a localização das pessoas. Ao mesmo tempo desaparecerá ,



8. Ângulo de SWING cima e baixo

De cada vez que premir o botão , o Comando Remoto exibe a sequência do ciclo:

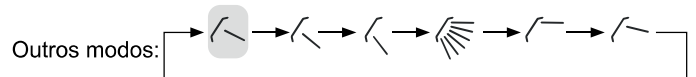
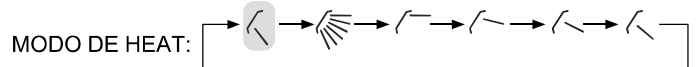

9. Ajuste do ângulo de SWING direito e esquerdo

De cada vez que prime o botão , o comando remoto exibirão o seguinte ciclo:

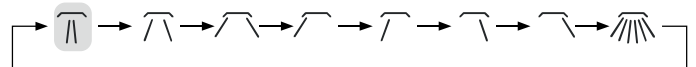

10. Ajuste do ângulo de SWING da estrutura redonda

De cada vez que prime o botão, o Comando Remoto exibe a sequência do ciclo:

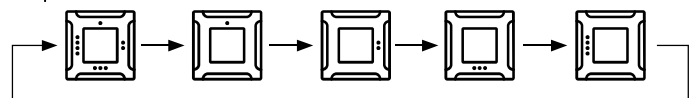

Quando prime o botão  para seleccionar a lâmina, a lâmina seleccionada pisca. Prima o botão "Up-and-down Angle" para ajustar o ângulo do fluxo de ar da lâmina seleccionada.

11. SLEEP

Prima o botão **SLEEP** e o visor do comando remoto exibirá "Sleep".

O tempo de SLEEP está definido para 8 horas e não é ajustável.

Prima o botão **SLEEP** novamente, e a função inativo será cancelada.

Nota:

(1) A função inativo não funciona no modo FAN.

(2) A função inativo só é válida quando o aparelho estiver ligado.

Descrição do funcionamento

12. HEALTH

(1) Quando o comando remoto é ligado, prima botão **HEALTH** a função saudável é ativada e o comando remoto exibirá "HEALTH".

(2) Quando o comando remoto está desligado, prima o botão **HEALTH**, o comando remoto ligar-se-á, entrará no modo FAN e exibirá "HEALTH".

(3) Se a função Saudável estiver definida e ativada, premir o botão Health cancelará esta função.

13. AIRFLOW DE Saudável

Prima o botão **AIRFLOW** e o visor do comando remoto exibirá "AIRFLOW".

Prima o botão **AIRFLOW** novamente para cancelar esta função.

14. AQUECEDOR

Prima o botão **HEATER** e comando remoto exibirá "HEATER".

Prima o botão **HEATER** novamente, o "HEATER" no comando remoto desaparecerá, e a função HEATER desligar-se-á.

Nota: a função Aquecedor só é válida no modo AUTO e HEAT.

15. LUZ

Prima o botão **LIGHT** para ativar a função luz.

Prima o botão **LIGHT** novamente, e a função luz desligar-se-á.

16. CLOCK

Prima o botão **CLOCK**, a hora exibida no comando remoto pisca.

De seguida, prima o botão  uma vez, a hora aumenta ou diminui um minuto. Mantendo o botão premido aumentará ou diminuirá mais rapidamente a hora.

Para concluir a definição da hora, prima o botão **CLOCK** / **OK** novamente para confirmar.

17. TIME

(1) Quando o comando remoto estiver ligado, só pode definir o TIMER OFF. E quando o comando remoto estiver desligado, só pode definir o TIMER ON.

Quando o comando remoto estiver desligado, prima o botão **TIMER** para inserir o estado de ajuste do TIMER ON.

Descrição do funcionamento

Prima o botão **TIMER** sob o estado inicial do comando remoto para inserir o estado de ajuste do TIMER OFF.

Quando insere o processo de ajuste do temporizador, o ícone temporizador ON/OFF e o relógio piscam ao mesmo tempo, o valor inicial predefinido é de 12:00. Prima o botão  uma vez para



aumentar ou diminuir o tempo em incrementos de 1 minuto, mantendo o botão premido acelerará o ajuste.

Após concluir o ajuste do tempo, prima o botão **TIMER** / **OK** novamente para confirmar. De seguida, o tempo será estaticamente exibido e iniciar-se-á a contagem decrescente.

18. MENU

Prima o botão **MENU**, o ciclo de funcionamento é o seguinte:

TURBO → FRESH → IFP AC OFF → IFP AC ECO → AR 3D

(reservado) →  →  → 10 °C de aquecimento (Apenas válido no modo HEAT) → °F / °C → TURBO

1. Prima o botão **MENU**, a função atual a definir-se piscará;
2. Prima o botão **MENU** novamente para definir/cancelar a função de definição atual na sequência supra. Se não houver qualquer atividade durante 5 segundos, sete sairá automaticamente do menu.

19. Configuração Wi-Fi

Prima o botão **CANCEL Wi-Fi** 3S para inserir a configuração Wi-Fi, o comando remoto exibe o modo COOL, velocidade da ventoinha LOW e 30 °C.

Ou pode inserir a configuração Wi-Fi através da definição do modo COOLING, velocidade da ventoinha Baixa e 30 °C.

20. SELF-CLEAN

Prima ambos os botões **SWING** e **SLEEP**, o comando remoto exibirá "SELF-CLEAN".

Prima o botão **ON/OFF** ou o botão **MODE** para sair da função autolimpeza.

Nota: a função "SELF-CLEAN" não funciona na função "SLEEP" nem na função "TIMER".

21. LOCK

Prima ambos os botões **HEALTH** e **AIRFLOW**, e o comando remoto exibirá . Todos os botões no comando remoto ficam desativados.

Prima ambos os botões **HEALTH** e **AIRFLOW** novamente para cancelar o bloqueio, o  desaparecerá. Todos os botões no comando passarão a ficar ativos.

Funções especiais e instruções relevantes

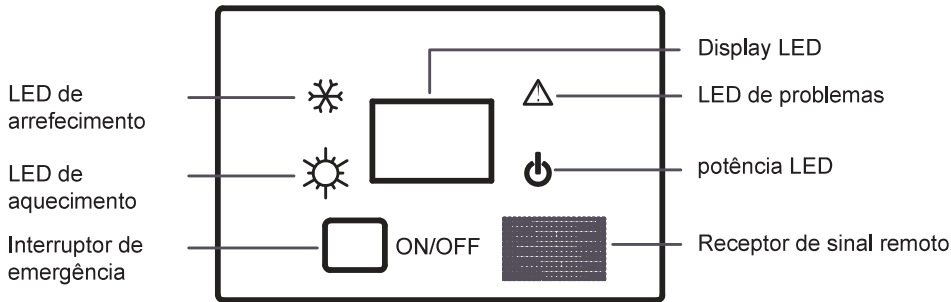

Operação de emergência da unidade interna

- Quando o controle remoto é perdido ou danificado, o interruptor de emergência pode ser operado sob o painel (como mostrado na figura a).
- No estado OFF, pressionar o interruptor de emergência pode ativar a operação automática. O ar condicionado seleciona automaticamente o modo de operação de acordo com a temperatura interna (refrigeração ou aquecimento).
- No entanto, a regulação da temperatura e a velocidade do vento não podem ser alteradas. No estado ON, pressione este botão para parar o ar condicionado.

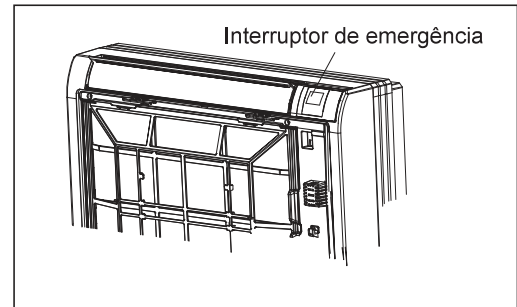

Controle de insuflação de ar interno



Antes de abrir o painel frontal, certifique-se de interromper a operação e DESLIGAR o disjuntor. Não toque nas partes metálicas dentro da unidade interior, que pode resultar em ferimentos.

- Independentemente do modo de operação ou situação, o ar sopra da saída de ar superior.
- Use este interruptor quando não quiser que o ar saia pela saída de ar inferior (enquanto dorme, etc.)

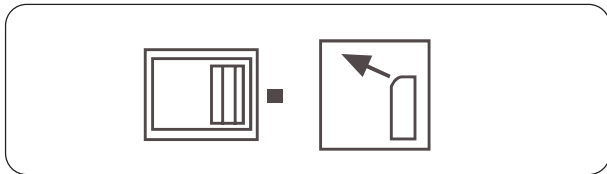



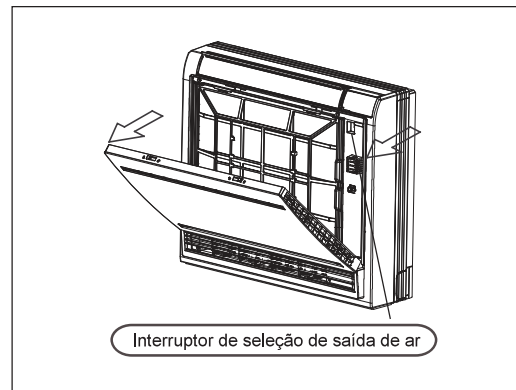
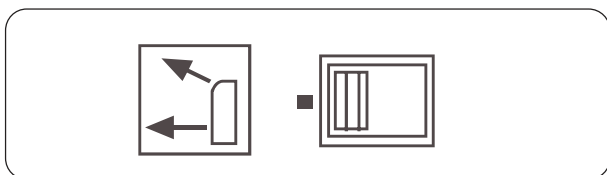

- O condicionador de ar decide automaticamente o padrão de sopro apropriado dependendo do modo de operação e da situação.
- Durante o modo Frio / Seco e Ventoinha, para que o ar frio não entre em contato direto com as pessoas, o ar é soprado pela saída de ar superior.





Solução de problemas

Os seguintes não são mal funcionamento





<p>O som de fluxo de água é ouvido</p> 	<p>Quando o condicionador de ar se arrancar, quando o compressor inicia ou pára durante a operação ou quando o ar condicionado é parado, às vezes ele soa "Bi- Bi-" ou "Godo-Godo". É o som do fluxo do refrigerante, não um mau funcionamento</p>
<p>Som de rachadura é ouvido</p>	<p>Isso é causado pela expansão de calor ou contração de plásticos</p>
<p>Cheira.</p>	<p>O ar expelido da unidade interna às vezes cheira. O cheiro resulta de cheiros de móveis, tinta, tabaco absorvido pela unidade interior.</p>
<p>Durante a operação, a névoa branca sai da unidade interna.</p> 	<p>Quando no modo FRIO ou SECO, uma fina névoa de água pode ser vista soprada para fora da unidade. Esta é a névoa condensada porque o ar interno subitamente resfriado é soprado para fora.</p>
<p>Mude automaticamente para o modo VENTILAÇÃO durante o resfriamento.</p>	<p>Para evitar a acumulação de gelo no permutador de calor da unidade interior, por vezes muda automaticamente para o modo VENTILAÇÃO, mas volta em breve ao modo FRIO.</p>
<p>O ar condicionado não pode ser reiniciado logo após parar. Ar condicionado não se arranca?</p> 	<p>Isso ocorre devido à função de autoproteção do sistema, portanto, não pode ser reiniciada por cerca de três minutos após a parada. Por favor, aguarde três minutos</p>
<p>O ar não sopra ou a velocidade do ventilador não pode ser alterada durante a secagem.</p>	<p>No modo SECO, quando a temperatura ambiente se torna 2 ° C mais alta do que a temperatura ajustada, a unidade irá funcionar de forma intermitente a velocidade BAIXA, independentemente da configuração de VENTILAÇÃO</p>
<p>Água ou vapor gerado a partir da unidade exterior durante o aquecimento.</p> 	<p>Isso acontece quando o gelo acumulado na unidade externa é removido (durante a operação de descongelamento). Operação de descongelamento</p> 
<p>Durante o aquecimento, o ventilador interno ainda está funcionando mesmo a unidade está parada.</p>	<p>Para se livrar do excesso de calor, o ventilador interno continuará funcionando por um tempo após a unidade parar automaticamente.</p>

Por favor, verifique as seguintes informações sobre o seu ar condicionado antes de fazer uma chamada de serviço

A unidade não inicia.		
<p>O interruptor da fonte de alimentação está ligado?</p>  <p>O interruptor da fonte de alimentação não está na posição ON.</p>	<p>A energia de provisão de cidade é normal?</p> 	<p>O disjuntor de fuga à terra está em ação?</p> <p>Certifique-se de desligar a chave da fonte de alimentação imediatamente e entrar em contato com o revendedor.</p>

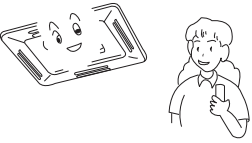
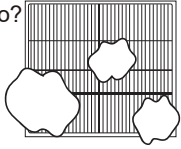
Solução de problemas

Refrigeração ou aquecimento insuficientes

<p>O controlador de operação ajustado conforme necessário</p> 	<p>Filtro de ar muito sujo?</p> 	<p>Grelha de oscilação horizontal para cima (no modo AQUECER)</p> 
<p>Existe algum obstáculo na entrada ou saída de ar?</p> 	<p>Porta ou janela deixada aberta?</p> 	

Refrigeração insuficient

<p>Alguma outra fonte de calor no quarto?</p> 	<p>Luz do sol direto para o quarto?</p> 	<p>Muito lotado no quarto?</p> 
---	---	--

O ar resfriado soprado para fora (quando aquecido).



Quando o condicionador de ar não funcionar corretamente após você ter verificado os itens mencionados acima ou quando o seguinte fenômeno for observado, pare o funcionamento do ar condicionado e entre em contato com o seu revendedor.

- 1) O fusível ou disjuntor geralmente é desligado.
- 2) A água cai durante a operação de resfriamento ou secagem.
- 3) Existe uma irregularidade na operação ou um som anormal audível.

RESOLUÇÃO DE PROBLEMAS DA UNIDADE INTERIOR

Tempo de flash LED de PCB interior		Mau funcionamento Display	Conteúdo do mau funcionamento	Razões possíveis
LED6	LED1			
0	1	E1	Mau funcionamento do sensor de temperatura ambiente da unidade interna.	Sensor desconectado ou quebrado, ou na posição errada ou curto-circuito.
0	2	E2	Mau funcionamento do sensor de temperatura da tubulação da unidade interna.	Sensor desconectado ou quebrado, ou na posição errada ou curto-circuito.
0	4	E4	EEPROM errado de PCB interior.	Chip EEPROM desconectado ou quebrado ou programado incorretamente ou PCB quebrado.
0	7	E7	Comunicação anormal entre unidades internas e externas.	Conexão incorreta, ou desconexão dos fios ou configuração incorreta do endereço da unidade interna ou fonte de alimentação defeituosa ou PCB defeituoso ou mau funcionamento da unidade escrava no sistema MAXI.
0	8	E8	Comunicação anormal entre o controlador com fio e a unidade interna	Conexão errada ou controlador com fio danificado ou PCB com defeito
0	12	E10	Mau funcionamento do sistema de drenagem.	Conexão errada ou controlador com fio quebrado ou PCB defeituoso.
0	11	E11	Deteção de vazamento R32	Vazamento de refrigerante R32 ou alarme falso de gás interferente
0	13	C1	O sinal Zero cross errado	Motor da bomba desconectado ou na posição errada, ou a chave de boia desconectada ou na posição errada, ou a ponte de curto-circuito foi desconectada.
0	14	E14	Motor de ventoinha CC de unidade interior anormal.	O sinal Zero cross detectado errado.
0	19	E19	Sensor de deteção de vazamento R32 com defeito ou desconectado	Desconexão do sensor, danos, posição errada, curto-circuito

Nota:

1. A falha ao ar livre também pode ser indicada pela unidade interior, o método de verificação é o seguinte: O tempo de flash do LED representa o dígito das dezenas e o tempo do flash do LED1 representa o dígito das unidades, use este valor bidigado menos 20 e, em seguida, obterá o código de erro externo. Por exemplo, se o código de erro externo for 15, o LED6 piscará 3 vezes em primeiro lugar, dois segundos depois, o LED1 piscará 5 vezes e, quatro segundos depois, o processo será repetido novamente.
2. O LED6 é um verde no PCB interno, o LED1 é amarelo.
3. Para obter mais detalhes sobre a falha da unidade externa, consulte a lista de solução de problemas da unidade externa.

Necessidade de saber do cliente





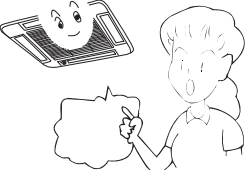

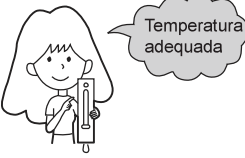
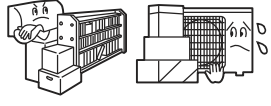

Necessidade de saber do cliente

- Por favor, instale o ar condicionado de acordo com os requisitos especificados neste manual para garantir que o ar condicionado funcione bem.
- Tenha cuidado para não arranhar a superfície do estojo durante a movimentação do ar condicionado.
- Por favor, mantenha o manual de instalação para referência futura, quando fizer manutenção e mudar o local de instalação
- Após a instalação, use o condicionador de ar de acordo com as especificações no manual de operação

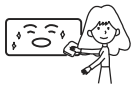
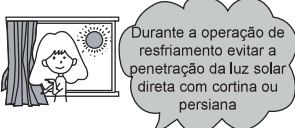
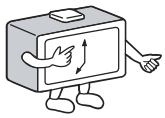
Instruções de uso	
<p>Ajustar o fluxo de ar adequad</p> 	<p>Evite a luz solar direta e o fluxo de a</p> 
<p>Mantenha a temperatura interna adequada. Muito frio ou quente não é bom para sua saúde. Além disso, resultará em consumo excessivo de energia elétrica.</p> 	<p>Efetivamente use temporizador. Usando o modo TEMPORIZADOR, você pode fazer com que a temperatura ambiente atinja uma temperatura adequada ao acordar ou voltar para casa.</p> 

Manutenção

Limpe a unidade

<p>Ajuste da temperatura ambiente adequada</p> 	<p>Não bloqueie a entrada ou saída de ar</p> 	<p>Controle remoto</p>  <p>Não use água, limpe o controlador com um pano seco. Não use limpador de vidro ou pano químico.</p>	<p>Corpo Interno</p>  <p>limpe o ar condicionado usando um pano macio e seco. Para manchas graves, use detergente neutro diluído em água. Torça a água para fora do pano antes de limpar, em seguida, remova o detergente completamente.</p>
<p>Feche as portas e janelas durante o funcionamento</p> 	<p>Use o temporizador efetivamente</p> 	<p>Não use o seguinte para limpeza</p>  <p>Gasolina, benzina, diluente ou limpador podem danificar o revestimento da unidade</p>  <p>A água quente acima de 40 ° C (104 ° F) pode causar descoloração ou deformação.</p>	
<p>Se a unidade não for usada por um longo período, desligue a chave principal da fonte de alimentação.</p> 	<p>Use as grelhas de forma eficaz</p> 	<p>Limpeza do filtro de a</p>  <ol style="list-style-type: none">1 Abra a grelha de entrada puxando-a para cima.2 Remova o filtro Empurre a aba central do filtro levemente até soltá-la do bujão e remova o filtro para baixo3 Limpe o filtro Use um aspirador de pó para remover a poeira ou lave o filtro com água. Após a lavagem, seque o filtro completamente à sombra.4 Anexe o filtro Conecte o filtro corretamente para que a indicação "FRONT" esteja voltada para a frente. Certifique-se de que o filtro esteja completamente fixado atrás do bujão. Se os filtros direito e esquerdo não estiverem conectados corretamente, isso poderá causar defeitos.5 Feche a grelha de entrada. 	

Limpe o filtro

Use água ou aspirador de pó para remover a poeira. Se estiver muito suja, limpe com detergente ou água com sabão neutro.
Lavar com água fresca, secar o filtro e voltar a monta .

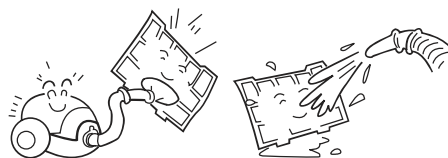

CAUÇÃO:

Não lave o filtro em água quente acima de 40 ° C, o que danificará o filtro. Limpe cuidadosamente o filt



Limpe a unidade interna (externa)

Limpe com um pano quente ou detergente neutro e depois remova a umidade com um pano seco. Não use água muito quente (acima de 40 ° C), o que causará descoloração ou deformação. Não use pesticidas ou outros detergentes químicos.

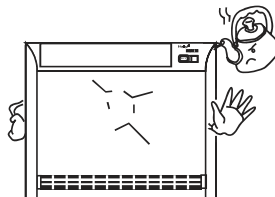

Processo de instalação

PRECAUÇÕES:

Para garantir a instalação adequada, leia “Cuidados” cuidadosamente antes de trabalhar. Após a instalação, se arranca a unidade corretamente e mostre aos clientes como operar e manter a unidade.

Significados de Aviso e Precauções:

 **AVISO:** Ferimentos graves ou até mesmo a morte podem acontecer, se não forem observados.

 **ATENÇÃO:** Lesões de pessoas ou danos à máquina podem acontecer, se não forem observadas.

AVISO:

- A instalação deve ser feita por profissionais, não instale a unidade por conta própria. A instalação incorreta causará vazamento de água, choque elétrico ou incêndio.
- Instale a unidade de acordo com o manual. A instalação incorreta causará vazamento de água, choque elétrico ou incêndio.
- Certifique-se de usar acessórios e peças específicos. Caso contrário, pode ocorrer vazamento de água, choque elétrico acidente de incêndio ou queda da unidade.
- A unidade deve ser colocada em um local forte o suficiente para segurar a unidade. Ou a unidade cairá, causando ferimentos.
- Quando instalar a unidade, leve em consideração tempestades, tufões, terremotos. A instalação incorreta pode fazer com que a unidade caia.
- Todo o trabalho elétrico deve ser feito por pessoas experientes, de acordo com o código local, regulamentos e este Manual.
- Use fio exclusivo para a unidade. Instalação incorreta ou fio elétrico subdimensionado pode causar choque elétrico o acidente de incêndio.
- Todos os fios e circuito devem estar seguros. Use fio exclusivo firmemente fixo. Certifique-se de que a força externa afetará o bloco de terminais e o fio elétrico. O mau contato e a instalação podem causar um acidente de incêndio
- Organize o fio corretamente ao conectar a fonte de alimentação interna e externa. Fixe a tampa do terminal com firmeza para evitar superaquecimento, choque elétrico ou até mesmo um incêndio.
- Caso ocorra vazamento de refrigerante durante a instalação da unidade, mantenha uma boa ventilação no quarto.
- O gás venenoso ocorrerá quando se encontrar com fogo.
- Verifique a unidade após a instalação. Certifique-se de que não haja vazamento. O refrigerante induzirá gás venenoso quando encontrar a fonte de calor como aquecedor, forno, etc.
- Corte a fonte de alimentação antes de tocar no bloco de terminais.

CAUÇÃO:

- A unidade deve ser aterrada. Mas o aterramento não deve ser conectado ao tubo de gás, tubulação de água, linha telefônica. Um aterramento inadequado causará choque elétrico.
- Certifique-se de instalar um disjuntor de vazamento para evitar choque elétrico
- Organize a drenagem de água de acordo com este manual. Cubra o tubo com materiais de isolamento no caso de ocorrer orvalho. A instalação inadequada da drenagem da água causará vazamento de água e molhará seus móveis.
- Para manter uma boa imagem ou reduzir o ruído, mantenha pelo menos 1 m de rádio de TV, quando instalar unidade interna e externa, fio de conexão e linha de energia. (Se a onda de rádio for relativamente forte, 1 m não é suficiente para reduzir ruído).
- Não instale a unidade nos seguintes locais:
 - Existe névoa de óleo ou gás de petróleo, como cozinha, peças de plástico envelhecidas ou vazamento de água.
 - Onde houver gás corrosivo. O tubo de cobre e a peça soldada podem ser danificados devido à corrosão, causando vazamento.
 - Onde houver forte radiação. Isso afetará o sistema de controle da unidade, causando mau funcionamento da unidade
 - Onde houver gás inflamável, sujeira e matéria volátil (diluyente, gasolina), esses materiais podem causar um incêndio.
- Consulte o padrão de papel ao instalar a unidade.



Aterramento

Cuidados a ter na instalação

Não deixe de mostrar aos clientes como operar a unidade.

Processo de instalação

❶ ANTES DA INSTALAÇÃO

- Determine a maneira de transportar a unidade para o local de instalação.
- Não remova a embalagem até a unidade atingir o local de instalação.
- Se desembalar for inevitável, proteja a unidade adequadamente.

❷ SELECÇÃO DO LUGAR DE INSTALAÇÃO

(1) O local de instalação deve atender o seguinte e acordado pelos clientes:

- Local onde o fluxo de ar adequado pode ser assegurado
- Não bloqueia o fluxo de a .
- A drenagem de água é suave.
- O local deve ser forte o suficiente para suportar o peso da unidade
- Lugar onde a inclinação não é evidente no teto.
- Espaço suficiente para a manutenção
- O comprimento da tubulação da unidade interna e externa está dentro do limite.(Consulte o Manual de Instalação para unidade externa.)
- As unidades interior e exterior, cabo de alimentação, cabo inter-unidade são pelo menos 1 m de distância da tv/rádio. Isto é importante para evitar distúrbios de imagem e ruído. (Mesmo que 1m seja mantido, o ruído ainda pode aparecer se a onda de rádio for forte)

❸ DESENHO PARA A INSTALAÇÃO DE UNIDADES INTERNAS

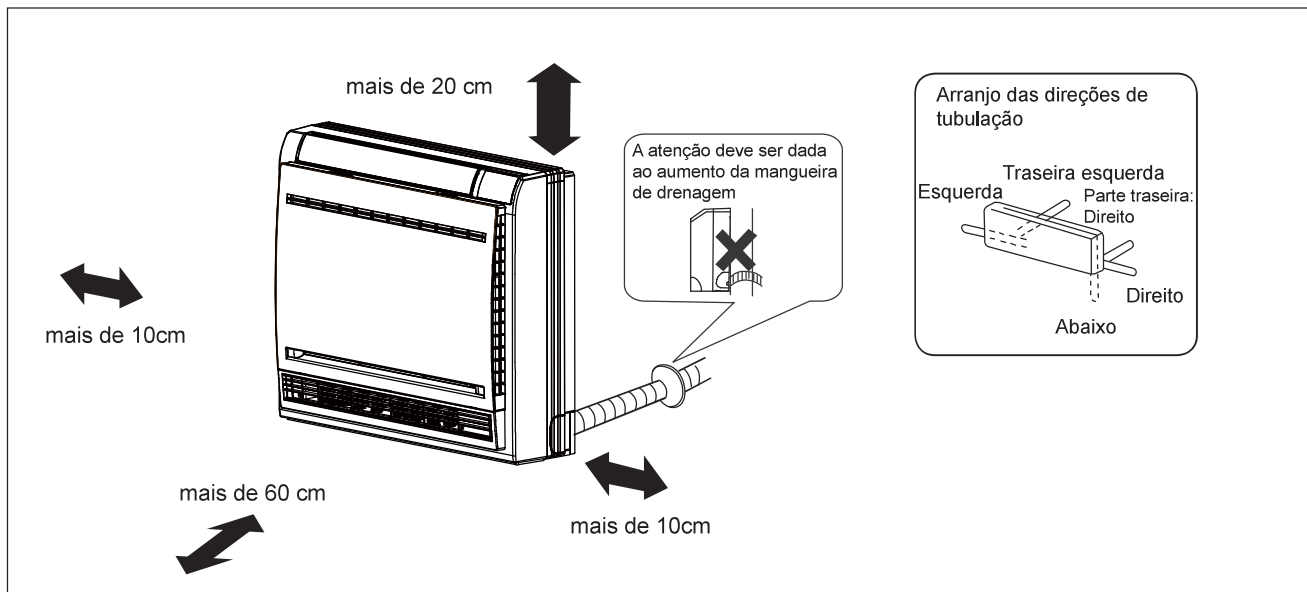

Processo de instalação

Instalação de Unidade Interna

(1) Fazendo um buraco na parede e encaixando a tampa do furo de tubulação

- Faça um buraco de 55mm de diâmetro, descendo ligeiramente para fora da parede.
- Instale a tampa do orifício da tubagem e feche-a com massa após a instalação.

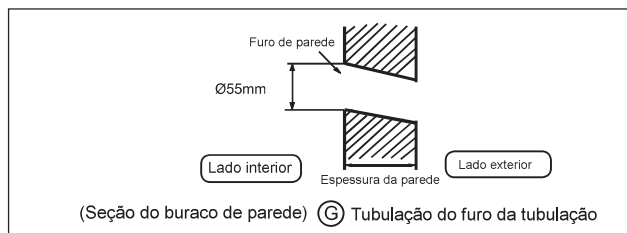

(2) Instalação da Unidade Interior

Remoção da grade dianteira

- Fure o painel frontal pelas abas em ambos os lados e levante-o até que ele pare com um clique.

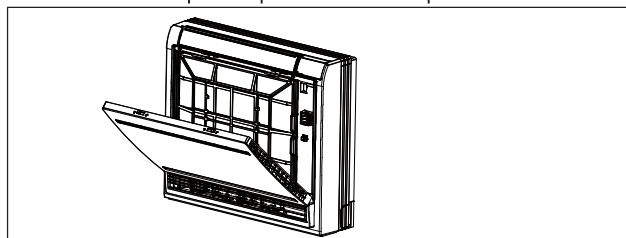

- Solte os quatro parafusos marcados e abra a grade.

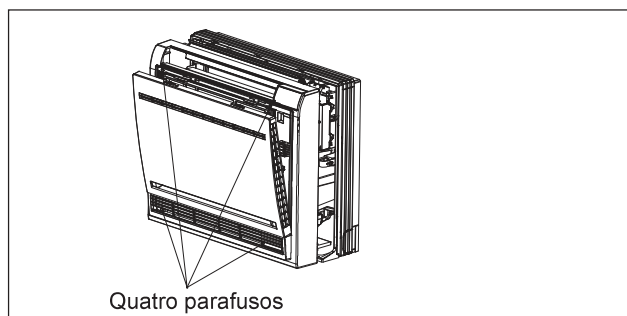

Desenho de tubo

[Tubulação traseira]

- Extrair os tubos e a mangueira de drenagem, depois aperte-os com a fita adesiva

[Tubulação esquerda-esquerda-traseira]

- No caso de tubulação do lado esquerdo, corte com uma pinça, a tampa para a tubulação esquerda.
- No caso de tubulação traseira esquerda, dobre os tubos de acordo com a direção da tubulação para a marca do furo para a tubulação traseira esquerda, que é marcada em materiais de isolamento térmico.

1. Insira a mangueira de drenagem no entalhe dos materiais de isolamento térmico da unidade interior.

2. Insira o cabo elétrico interno / externo da parte traseira da unidade interna e puxe-o para fora na parte frontal, depois conecte-os.

3. Cubra a face da vedação com óleo refrigerante e conecte os tubos.

Cubra a parte da conexão com materiais isolantes de calor e certifique-se de fixar com fita adesiva

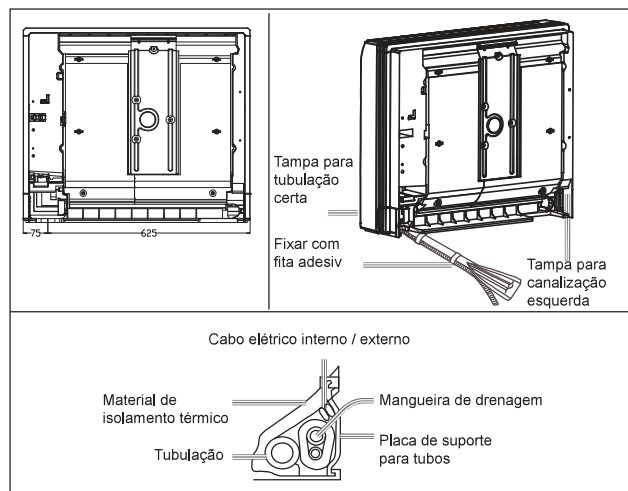

- O cabo elétrico interno e externo e a mangueira de drenagem devem ser protegidos com tubulação refrigerante, protegendo a fita [Tubulação de outra direção]
- Cortar, com uma pinça, a tampa da tubulação de acordo com a direção da tubulação e, em seguida, dobre o tubo de acordo com a posição do orifício da parede. Ao dobrar, tenha cuidado para não bater nos canos.
- Conecte de antemão o cabo elétrico interno / externo e, em seguida, retire o conectado ao isolamento térmico da peça de conexão especialmente.

Processo de instalação

Fixando o corpo da unidade interna

A instalação interna pode ser feita de duas maneiras:

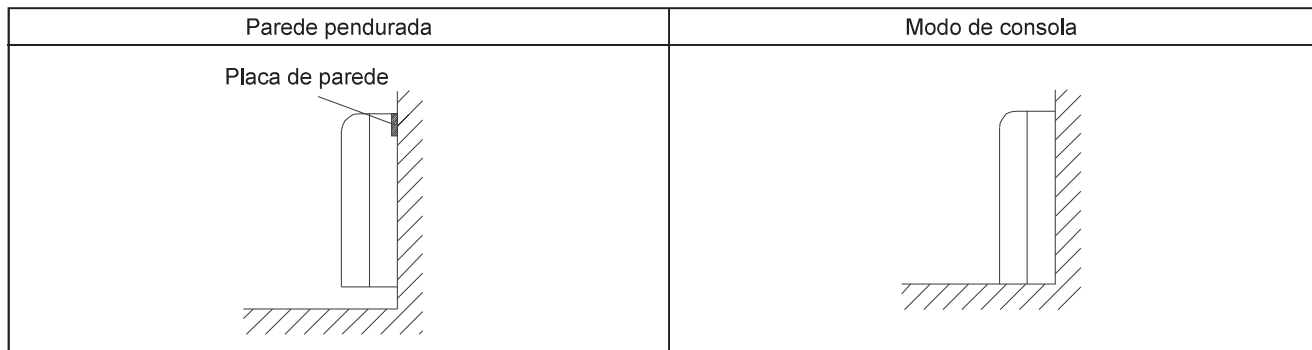

- Fixe a placa da parede, em seguida, use quatro parafusos para fixar a unidade na parede. Como mostrado na figura

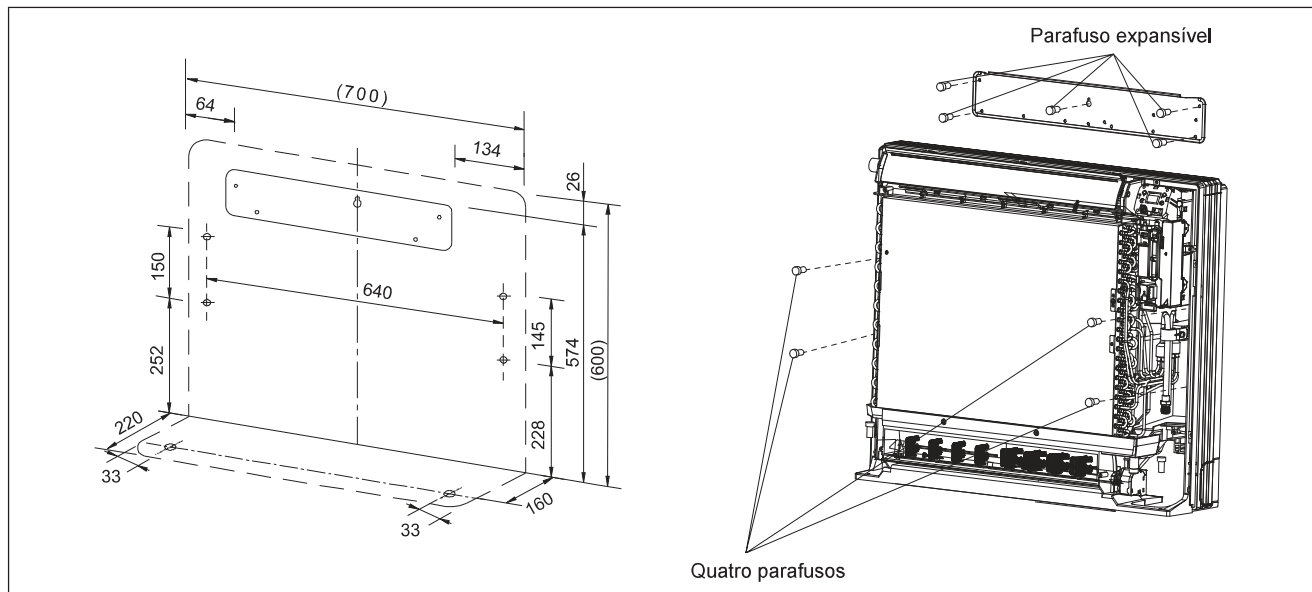

- Remova o painel frontal e, em seguida, use dois parafusos de fixação para fixar a unidade no chão. Como mostrado na figura

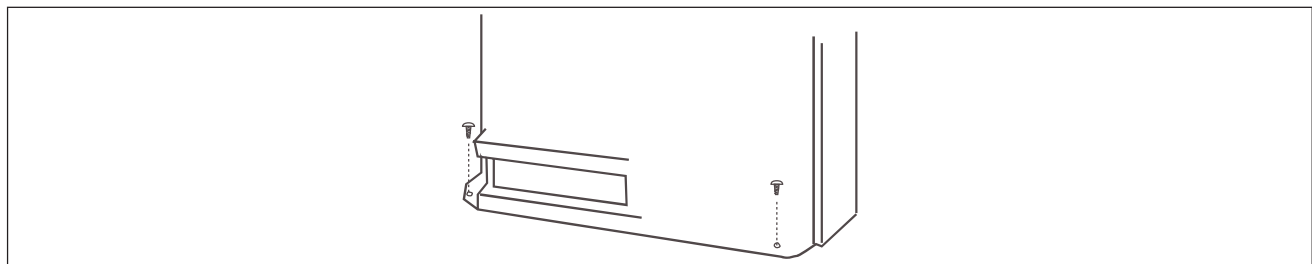

- Quando as conexões da tubulação de refrigerante e da tubulação de drenagem estiverem completas, preencha a lacuna do furo de passagem com a massa. Anexe o painel frontal e grade frontal em suas posições originais, uma vez que todas as conexões estão completas.

Processo de instalação

4 TUBAGEM DE REFRIGERANTE (Como para a tubulação externa, consulte o manual de instalação da unidade externa.)

- Ao ar livre, é pré-carregado com refrigerante.
- Certifique-se de ver a Fig.1, ao conectar e remover a tubulação da unidade
- Para o tamanho da porca de alargamento, consulte a Tabela 1.
- Aplique óleo refrigerante tanto dentro como fora da porca de alargamento. Aperte-o apertado por 3-4 voltas e depois aperte-o.
- Use o torque especificado na Tabela 1.(Demasiada força pode danificar a porca de alargamento, causando vazamento de gás).
- Verifique as juntas da tubulação quanto a vazamentos de gás. Isole a tubulação conforme mostrado na Fig. Abaixo.
- Cobrir a junta de tubulação de gás e isolante com selo.

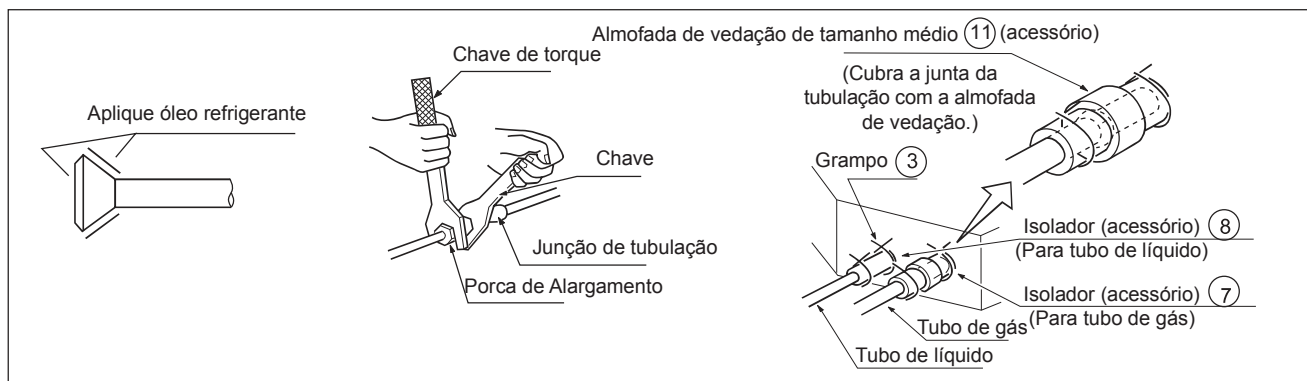

Tamanho do tubo

Modelo	Lado de líquido	Lado de gás
AF25S2SD1FA AF35S2SD1FA AF42S2SD1FA AF25S2SD1FA(H) AF35S2SD1FA(H) AF42S2SD1FA(H) AF25S2SD1FA (D) AF35S2SD1FA (D) AF42S2SD1FA (D)	Ø6.35mm	Ø9.52mm

Tabela 1

Tamanho do tubo	Aperte o torque	A(mm)	Forma de alargamento
Φ6.35	1420~1720N.cm (144~176kgf.cm)	8.3~8.7	
Φ9.52	3270~3990N.cm (333~407kgf.cm)	12.0~12.4	
Φ12.7	4950~6030N.cm (490~500kgf.cm)	12.4~16.6	
Φ15.88	6180~7540N.cm (630~770kgf.cm)	18.6~19.0	
Φ19.05	9720~11860 N.cm (990~1210 kgf.cm)	22.9~23.3	

6 INSTALAÇÃO DO TUBO DE DRENAGEM DE ÁGUA

(1) Instale o tubo de drenagem de água

- Diâmetro do tubo, deve ser maior ou igual ao da tubulação da unidade. (Tubo de polietileno; tamanho:20mm; O. D: 26mm)
- O tubo de drenagem deve ser curto, com uma inclinação descendente de pelo menos 1/100, para evitar que a bolsa de ar aconteça.
- Se a inclinação para baixo não puder ser feita, tome outras medidas para levantá-la.
 - Por favor, instale a mangueira de drenagem de modo a ser descendente sem falhas.
 - Por favor não faça a drenagem como mostrado abaixo.
 - Por favor, coloque água na panela de drenagem da unidade interior e confirme que a drenagem é realizada cuidadosamente para o exterior.
 - Caso a mangueira de drenagem conectada esteja em um quarto, aplique isolamento térmico sem falhas.

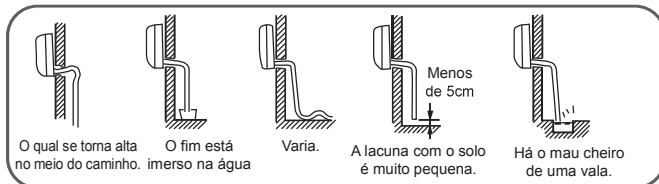

- Use o tubo rígido auto-fornecido e prenda com a unidade. Insira o tubo de água no bujão de água até alcançar a fita branca.
- Isole a mangueira de drenagem no quarto.

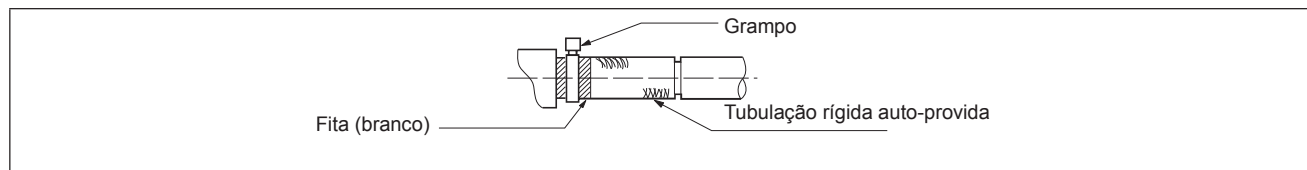

Processo de instalação

Ⓞ CONEXÃO DA FIAÇÃO

Faça a fiação para fornecer energia para a unidade externa, de modo que a energia para a unidade interna seja fornecida pelos terminais.

A especificação de cabo de alimentação é H05RN-F3G 4.0m²

A especificação do cabo entre a unidade interior e a unidade exterior é H05RN-F4G 2.5m²

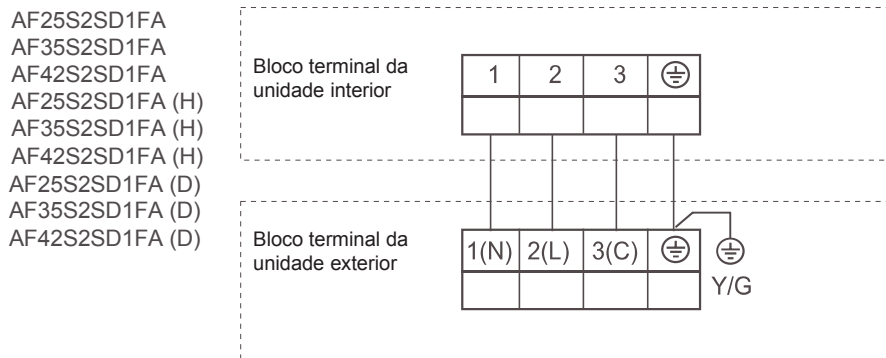

⚠ AVISO

Observe o seguinte ao conectar o bloco de terminais da fonte de alimentação:

Não conecte fios de especificações diferentes ao mesmo bloco de terminais.

(O fio solto pode causar superaquecimento do circuito)

Conecte os fios das mesmas especificações, conforme mostrado na Fig.

Conecte os fios das mesmas especificações em ambos os lados.

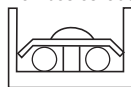

Não conecte fios das mesmas especificações em um lado.

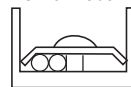

Não conecte fios das diferentes especificações

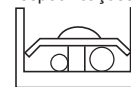

Ⓞ Exemplo de fiação.

Como para circuito de unidade ao ar livre, por favor veja o Manual de instalação da unidade ao ar livre.

Nota: Todos os fios elétricos têm seus próprios pólos, que devem coincidir com os do bloco de terminais

Preste especial atenção ao seguinte e verifique após a instalação

Itens a serem verificados	Instalação não apropriada pode causar	Verificar
A unidade interna está firmemente instalada	A unidade pode cair, fazendo vibração ou ruído.	
A verificação de vazamento de gás é realizada	Isso pode levar à escassez de gás.	
A unidade está devidamente isolada?	Gota de orvalho ou água pode ocorrer.	
A drenagem de água é suave?	Gota de orvalho ou água pode ocorrer.	
A tensão de alimentação está de acordo com a estipulada na placa de identificação	Problema pode ocorrer ou peças foram queimadas.	
A fiação e a tubulação estão corretamente arranjadas	Problema pode ocorrer ou peças foram queimadas.	
A unidade está aterrada com segurança?	Pode haver perigo de choque elétrico.	
O tamanho do fio está correto	Problema pode ocorrer ou peças foram queimadas.	
Há algum obstáculo na grade de entrada e saída de ar da unidade interna e externa?	Isso pode causar um resfriamento ruim.	
O registro é feito para o comprimento da tubulação e a quantidade de carga do refrigerante?	É difícil controlar a quantidade de carga de refrigerante.	

Atenção: após terminar a instalação, confirme se não há vazamento de refrigerante

Funcionamento

Wi-Fi

• Diagrama da arquitetura de sistema

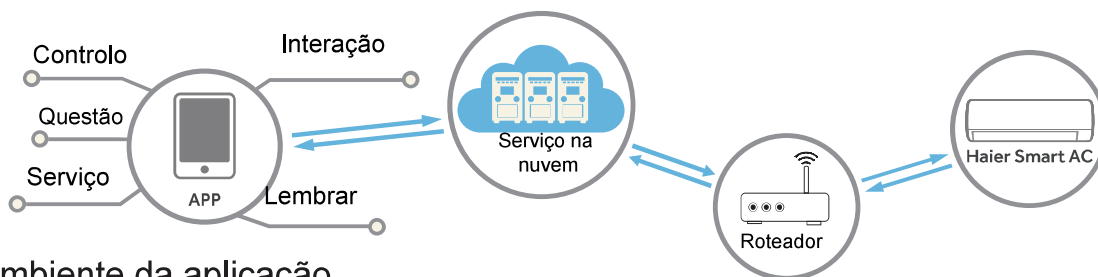

• O ambiente da aplicação

É necessário um smartphone e um router sem fios capaz de conectar-se à internet
O smartphone requer sistema IOS ou Android:

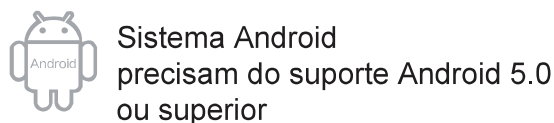
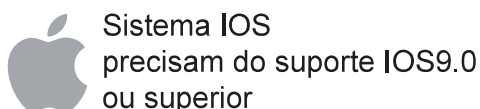

• Método de configuração

Digitalize o código QR abaixo para baixar aplicação “hOn”.

Outras opções de download: Por favor, procure hOn APP em:

- App Store (IOS)
- Google Play (Android)
- Huawei AppGallery (Android)

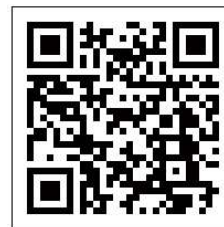

Após descarregar a aplicação, registe-se, ligue-se ao ar condicionado e desfrute, utilizando a hOn para gerir o aparelho. Por favor, consulte a secção de Ajuda da aplicação para obter mais detalhes sobre o registo, conexão à unidade e outras operações.

SteriClean

A função Steri Clean 56 ° C pode ser controlada apenas pelo App hOn.

Introdução ao Steri Clean

1ª etapa: Auto-limpeza para remover a sujeira (Congela o evaporador com a umidade do ar e remove a sujeira no derretimento. O revestimento de alumínio hidrofílico com ângulo menor ($\alpha \approx 5^\circ$) ajuda a aumentar a eficiência de drenagem da água).

2º estágio: 56 ° C esterilização em alta temperatura (utiliza monitoramento inteligente de temperatura e tecnologia de controle de frequência para ajustar a operação do compressor, de modo que possamos manter a temperatura do evaporador em alta temperatura por mais de 30 minutos para matar bactérias e vírus dentro do ar condicionado).

3º estágio: Resfriamento rápido do evaporador para melhorar o desempenho da esterilização

Atenção:

1. A função dura 60-80 minutos.
2. O ar quente pode sair durante o processo quando o evaporador é aquecido a 56 ° C ou se mantém a 56 ° C no verão.
3. A função pode resultar em alterações da temperatura do ar ambiente no inverno.
4. Quando a temperatura ambiente externa está acima de 24 ° C, a função não pode ser executada. Em vez disso, a função de Auto-limpeza será ligada e dura 21 minutos quando Steri Clean é ligado.

Funcionamento

Nota:

1. Esta função é inválida no modo de temporizador/modo de suspenso.
2. Após o início deste modo, o volume de ar pode ser reduzido ou até não ter fluxo de ar, ou até não soprar o fluxo de ar frio.
3. É normal que a unidade produza um som como expandir com calor e contrair com frio
4. O tempo de exibição "CL" pode durar de forma diferente no controle remoto e no painel.
5. Se a temperatura ambiente externa for abaixo de zero, o código de erro "F25" pode ocorrer durante a operação de auto-limpeza, que é uma proteção normal, desligue o poder e reinicie após 10 segundos
6. A melhor condição para executar este modo: a temperatura é de 20 °C ~ 27 °C e a umidade é de 35% a 60% na porta, a temperatura é de 25 °C ~ 38 °C (estação de resfriamento) fora da porta.
7. É difícil congelar se o ar é muito seco (umidade ≤ 20%).
E se a umidade é muito alta (umidade > 70%), a água condensada pode aumentar, o que pode mover algumas geadas.

Detector

O detector R32 é usado para detectar a concentração de gás refrigerante. No caso de vazamento de refrigerante, o detector enviará sinais diferentes para controlar a operação das unidades interna e externa. Alarme oportuno para reduzir os danos causados pelo vazamento de refrigerante. A seguir estão várias situações de alarme:

• Detecção de vazamento R32

Quando o detector R32 detecta o refrigerante, a unidade interna iniciará a operação forçada do ventilador e a campainha soará por um longo tempo.

- Quando a unidade interna mostra um erro, verifique a tubulação no local quanto a vazamento de refrigerante, nenhum vazamento pode ser um alarme falso. reinicialização de desligamento;
- Verifique se há vazamento de refrigerante na tubulação no local, a unidade interna mostra um erro, se houver vazamento na tubulação no local, substitua o detector; Procedimento de substituição:
- Quedas de energia e desligamento;
- Remover o quadro elétrico e o detector; abra a tampa da caixa, substitua o chicote de fiação;

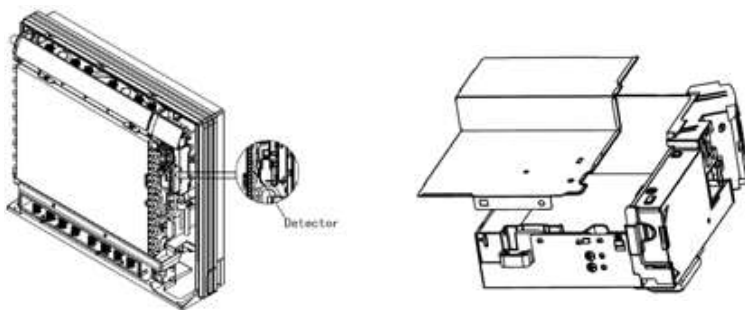

- Instale a caixa na ordem inversa;
- Ligue novamente, a campainha soa três vezes, indicando que a instalação está no lugar;

• Sensor de detecção de vazamento R32 com defeito ou desconectado

Quando a unidade interna mostra um erro, a unidade interna começará a forçar o funcionamento do ventilador, verifique o próprio detector ou a conexão está errada.

• O detector pode ser usado por no máximo 5 anos e deve ser substituído após 5 anos.

Aviso

1. Ventile imediatamente em caso de vazamento de gás;
2. A alta concentração de refrigerante na sala hermética pode levar à insuficiência de oxigênio;
3. O refrigerante pode produzir gás tóxico se entrar em contato com uma chama aberta;
4. Se for necessária soldagem após vazamento de refrigerante, todo o refrigerante deve ser recuperado do sistema;
5. Certifique-se de que todas as válvulas do sistema estejam fechadas antes de reiniciar o sistema;
6. Todo o pessoal de manutenção e outros funcionários no local devem aceitar orientação profissional relevante;



Haier

Endereço: Parque Industrial de Haier , Rua Qianwangang, Zona de Desenvolvimento de Eco-Tech,
Qingdao 266555, Shandong, China.

Contactos: TEL +86-532-88936943; FAX +86-532-8893-6999

Site: www.haier.com